

Reference: D09-1434 / 31.08.2012



Produktdeklaration - DGNB Neubauversion Büro- und Verwaltungsgebäude (NBV09)

Hersteller **BOSIG GmbH**

Produktname **Winflex® TriSave**



#### Produktbewertung

- Das Produkt erfüllt die Anforderungen an die Qualitätsstufen 1 bis 4 und trägt zur Erreichung von 10 (von max. 10 erreichbaren) Bewertungspunkten im Steckbrief 06 'Risiken für die lokale Umwelt' bei.

Reference: L09-1434 / 31.08.2012



Produktdeklaration - LEED® 2009 New Construction And Major Renovations NC & CS

Hersteller **BOSIG GmbH**

Produktname **Winflex® TriSave**



#### Produktbewertung

Das Produkt unterliegt keinen LEED Anforderungen.

#### Zertifizierung:

Das Emissionsverhalten von Winflex® TriSave ist unabhängig vom Analytikinstitut Aurachtal geprüft. Winflex® TriSave ist äußerst emissionsarm und enthält insbesondere keine halogenierten Brandschutzmittel.

#### Einsatz in Passivhäusern:

Winflex® TriSave ist geeignet für den Einsatz in Passivhäusern

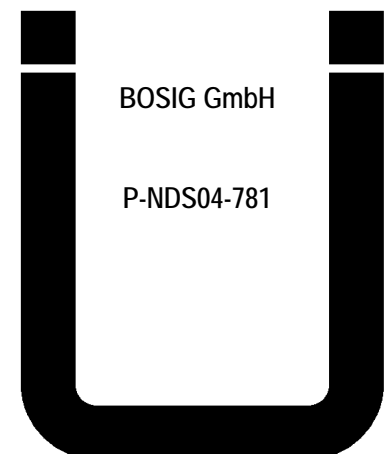

BOSIG GmbH

P-NDS04-781

### Produktbeschreibung:

Das Winflex® TriSave Brüstung ist die ideale Ergänzung zu unserem Klimaband Winflex® TriSave. Mit Winflex® TriSave Brüstung reduziert sich der Aufwand für den unteren Fensteranschluss auf ebenfalls nur noch einen Arbeitsschritt. Winflex® TriSave Brüstung zeichnet sich durch unkomplizierte, sichere, zeitsparende und einfache Montage aus. Beim Fensteranschluss im Brüstungsbereich lässt sich Winflex® TriSave Brüstung mit Leichtigkeit am unteren Fensterrahmen anbringen und bietet optimalen Halt beim Einbau der Fenster. So gelingt der untere Fensteranschluss nach DIN 4108-7 und gemäß den Empfehlungen des Montageleitfadens der RAL Gütegemeinschaft für Fenster und Haustüren problemlos.

Winflex® TriSave Brüstung ist ideal für die untere Fensterabdichtung geeignet, mit nur wenigen Breiten können die unterschiedlichen Bautiefen des Setzprofils abgedichtet werden. Durch seinen speziellen Aufbau erfüllt Winflex® TriSave Brüstung den Leitsatz „innen dichter als außen“ dadurch, dass auf der Innenseite ein dehnbare, luft- und diffusionsdichteres Anschlussband und auf der Außenseite ein dampfdiffusionsoffenes, wind- und schlagregendichtes, vorkomprimiertes Band zum Einsatz kommt. Gleichzeitig übernimmt Winflex® TriSave Brüstung die Wärme- und Schalldämmung im Brüstungsbereich der Anschlussfuge, da es die gesamte Rahmenbreite abdeckt.

Als Zusatzprodukt zum Ausgleichen grober Unebenheiten und Abdichten im Eckbereich, wo notwendig, bietet sich unser lösemittelfreier, pastöser, weißer Winflex® TFS Schlauchbeutelkleber an.

### Aufbau:

Winflex® TriSave Brüstung besteht aus, mit flammhemmend eingestelltem Kunstharz imprägnierten Polyurethan-Weichschaumstoffen, die auf ein selbstklebendes Trägermaterial aufgebracht sind. Die unterschiedlichen Diffusionseigenschaften auf der Raum- bzw. Außenseite von Winflex® TriSave Brüstung erreicht man durch verschiedene Schaumstoffe mit unterschiedlichen Eigenschaften. Zur besseren Unterscheidung, auch in verbautem Zustand, ist die Innenseite (= raumzugewandte) Seite von Winflex® TriSave Brüstung grau, die Außenseite schwarz.

### Winflex® TriSave Brüstung bietet Ihnen folgende Vorteile:

- einfache, schnelle und dauerhafte Abdichtung der Anschlussfuge in nur einem Arbeitsschritt – deutliche Kosteneinsparung durch Zeitvorteil
- schlagregendicht, wärmedämmend und luftdicht in einem Produkt
- zuverlässige, einfache Montage
- Aufnahme von Bauwerksbewegungen durch Dehnbarkeit / Flexibilität
- ist überputz- bzw. überstreichbar
- keine Verschmutzung der Fensterfläche durch flüssige Klebersysteme
- beinhaltet keine Lösungsmittel oder Gefahrstoffe

### Technische Daten:

Brandverhalten	Baustoffklasse B 2 (normalentflammbar)	DIN 4102, Teil 1
Schlagregendichte	Forderungen erfüllt bis 600 Pa	DIN EN 1027
Wärmeleitfähigkeit	$\lambda_{10} = 0,040 / 0,046 \text{ W} / (\text{m} \cdot \text{K})$	DIN EN 12 667
U-Wert für Bautiefe 30 mm	1,2 W / (m <sup>2</sup> ·K)	
für Bautiefe 35mm	1,1 W / (m <sup>2</sup> ·K)	
für Bautiefe 40mm	1,0 W / (m <sup>2</sup> ·K)	
Luftdichtheit	$a < 0,1 \text{ m}^3 / (\text{h} \cdot \text{m} \cdot (\text{daPa})^n)$ Klasse 4	DIN 18 542 DIN EN 12 207
Diffusionswiderstandszahl	$\mu \leq 100$ durch unterschiedliche Komponenten für innere- und äußere Abdichtung zuverlässig innen dichter als außen	DIN EN ISO 12 572
Schallschutz	43 dB in 10 mm Fuge – Schallschutzklasse 4 60 dB in 10 mm Fuge, raumseitig abgedichtet mit SB-Sil N – Schallschutzklasse 6	in Anlehnung an DIN EN ISO 717 Teil 1
Temperaturbeständigkeit	- 30 °C bis + 80 °C	
Lagerfähigkeit	1 Jahr	DIN 53 421
Lagertemperatur	+ 10 °C bis + 20 °C	

**Bitte beachten Sie:**

Winflex® TriSave Brüstung ist immer temperiert zu lagern.

Keine Reinigung durch Druckluft oder stark essighaltige Lösungen. Winflex® TriSave Brüstung darf nicht mit lösemittelhaltigen oder aggressiven Chemikalien in Kontakt gebracht werden.

Winflex® TriSave Brüstung darf mit wasserlöslichen Farben überstrichen werden.

**Standard-Abmessungen:**

Bezeichnung des Bandes	Bautiefe des Setzprofils	Funktionsbereich – Fugenbreiten	Rollenlänge
5 mm x 8 m	30 mm	5 – 10 mm	8 m
	35 mm		
	40 mm		
7 mm x 6 m	30 mm	7 – 15 mm	6 m
	35 mm		
	40 mm		
10 mm x 4,5 m	30 mm	10 – 20 mm	4,5 m
	35 mm		
	40 mm		

**Aufgehverhalten:**

Erst die verzögerte Rückstellung macht den Einbau möglich. Das Aufgehverhalten des Bandes ist von der Fugen- und Umgebungstemperatur abhängig. Bei höheren Temperaturen stellt sich das Material relativ schnell zurück (das Bauteil muss zügig eingesetzt werden). Daher ist eine Lagerung bei > 20 °C über einen längeren Zeitraum zu vermeiden (das Band nicht direkt in der Sonne lagern). Bei tieferen Temperaturen empfehlen wir, das Material mind. 24 Std. vor der Anwendung bei Raumtemperatur von ca. 20 °C zu lagern. Die Ausdehnung der eingebauten Bänder, kann durch Erwärmung mit einer Heißluftpistole (in Schwenkbewegung) beschleunigt werden.

Bei Temperaturen über 20 °C sollte Winflex® TriSave Brüstung auch auf der Baustelle kühl gelagert werden, bei Temperaturen unter 8 °C sollte Winflex® TriSave Brüstung auch auf der Baustelle möglichst auf Raumtemperatur gehalten werden, da hohe Temperaturen das Expandieren des Bandes beschleunigen, niedrige Temperaturen dieses jedoch verzögern.

### Verarbeitungshinweise:

Winflex® TriSave Brüstung ersetzt drei Abdichtungsprodukte im Brüstungsbereich in der Fensteranschlussfuge durch eines, vorausgesetzt die Fugenbreite liegt im Expansionsbereich des Bandes, wobei Fugenbreiten von 5 bis 20 mm mit nur drei Banddimensionen abgedeckt werden können.

Durch Ausmessen der Fensterrahmen und der Leibungsöffnung wird die verbleibende Fugenbreite ermittelt. Dies ist notwendig, um die richtige Banddimension zu wählen. Die überkomprimierten Anfangs- und Endstücke des Bandes abschneiden.

Die Haftflächen auf dem Fensterrahmen müssen trocken, öl-, fett- und staubfrei sein. Gegebenenfalls ist eine Reinigung mit einem unserer Reiniger – Reiniger 10 oder Reiniger 20 notwendig.

Die Zuschnitte werden dann auf die Stirnseiten des so vorbereiteten Fensterrahmens aufgeklebt. Hierbei ist die Unterscheidung zwischen Raum- (grau) und Außenseite (schwarz) beachten (Markierung im Rollenkern)! Sorgfältiges Andrücken, am besten mit einer Anpressrolle, ist hierbei erforderlich. Dies geschieht in der Weise, dass die Zuschnitte mit der Außenkante bündig aufgeklebt werden, wobei links und rechts die Zuschnitte mit 0,5 cm Überstand angeklebt werden. Idealerweise wird Winflex® TriSave Brüstung mit unserem Winflex® TriSave kombiniert, s. Verarbeitungshinweise Winflex® TriSave.

Besonderes Augenmerk ist bei der Verwendung von Lastabtragungsklötzen auf ein exaktes Expandieren des Bandes in dem Bereich der Verklötzung zu richten. Es empfiehlt sich das Band links und rechts der Klötze mit Einschnitten zu versehen (s. Zeichnung).

Die Fensterleibung von Schmutz und Mörtelresten reinigen.

Anschließend wird das Fenster sofort in die Öffnung eingesetzt, ausgerichtet und befestigt. Hierbei ist darauf zu achten, dass das komprimierte Band nicht mit den Unterleg- und Ausrichtmaterialien o. ä. beschädigt wird.

Zum Ausgleichen grober Unebenheiten und Abdichten im Eckbereich, an den Bandstößen bzw. jedweder Lücken wird unser lösemittelfreier, pastöser, weißer Winflex® TFS Schlauchbeutelkleber verwendet.

Die Verarbeitungstemperatur (= Bauteiltemperatur) darf nicht unter + 5 °C liegen.

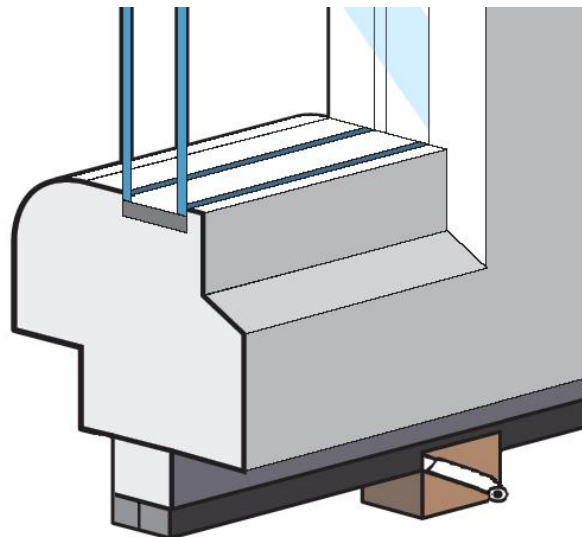

### Achtung! Besonderer Hinweis:

Vorstehende Angaben erfolgen nach dem besten Wissen über den Stand der Technik, sind aber keine Gewähr für fehlerfreie Verarbeitung unserer Produkte. Die Angaben beruhen auf den Ergebnissen der Praxis und der bei uns durchgeführten Versuche, sind jedoch unverbindlich und keine Eigenschaftszusicherungen im Sinne der BGH-Rechtssprechung. Eine rechtlich verbindliche Zusicherung bestimmter Eigenschaft oder der Eignung für einen konkreten Einsatzzweck kann aus unseren Angaben nicht abgeleitet werden. Ergänzende Angaben unserer Sachbearbeiter stellen nur Empfehlungen dar, für welche ebenfalls keine Haftung übernommen wird.

Wir empfehlen aufgrund der vielseitigen Anwendungsmöglichkeiten unserer Produkte vor jedem Gebrauch eine gründliche Eignungsprüfung des Projekts an Originalmaterialien durchzuführen bevor es für die Verarbeitung bzw. Weiterverarbeitung freigegeben wird.

Unsere Angaben sind unverbindlich, weswegen wir keine Garantie für deren Richtigkeit übernehmen. Eine Haftung für eine eventuell unsachgemäße Verarbeitung aufgrund der von unseren Mitarbeitern erteilten Informationen schließen wir aus diesem Grund aus.

Dieses technische Merkblatt ersetzt alle vorhergehenden Versionen und ist längstens gültig bis zum Erscheinen einer neuen Version bzw. bis zum 31.12.2018. Ab dem 01.01.2019 bitte die dann gültige Version anfordern.

Dr. Hermann, Anwendungstechnik, Gingen / Fils